

ソリッドゴム車輪 : SB型

ソリッドゴム硬度 : 65度

: m/m

型式	車輪外径	タイヤ幅	ホス幅	ペアリング	軸径	鉄心外径	ホス径	スポーク	自重	最大荷重 Kg
	D	W	W1	深溝玉軸受	d	D1	D2	アーム数	NW	
SB75	75	32	38	#6200	10	51	40	ハタ	0.5	70
SB100	100	35	42	#6201	12	67	42	ハタ	0.8	90
SB150	150	45	57	#6204	20	114	57	4本	1.8	170
SB200	200	45	57	#6205	25	165	63	4本	2.8	230
SB250	250	51	63	#6205	25	210	65	5本	5.3	290
SB300	300	51	70	#6206	30	254	76	5本	5.6	350

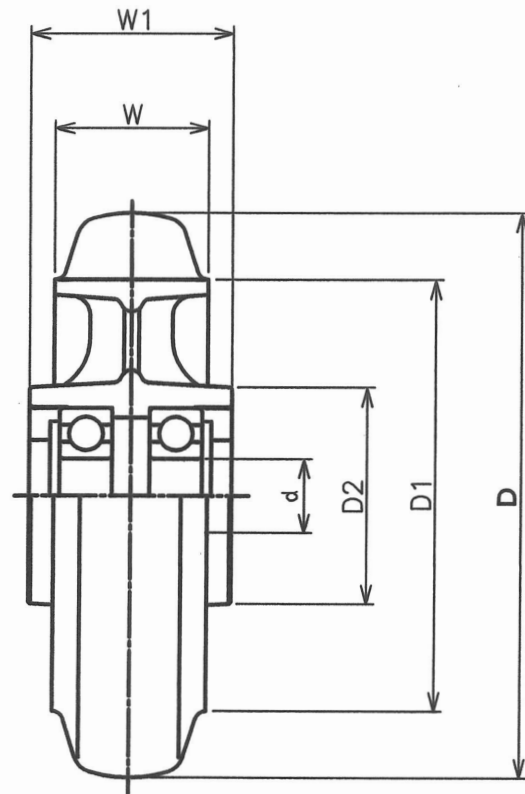

				年月日	:2017.8.21	図面名	ポリウレタン車輪 U型
記号	訂正事項			日付		図番	3S-UB-00
製図	設計	検図	承認	投影法	第3角法		
小林	小林			株式会社 サンエステック			